

## MOUNTING DIMENSIONS

B-R..17~167

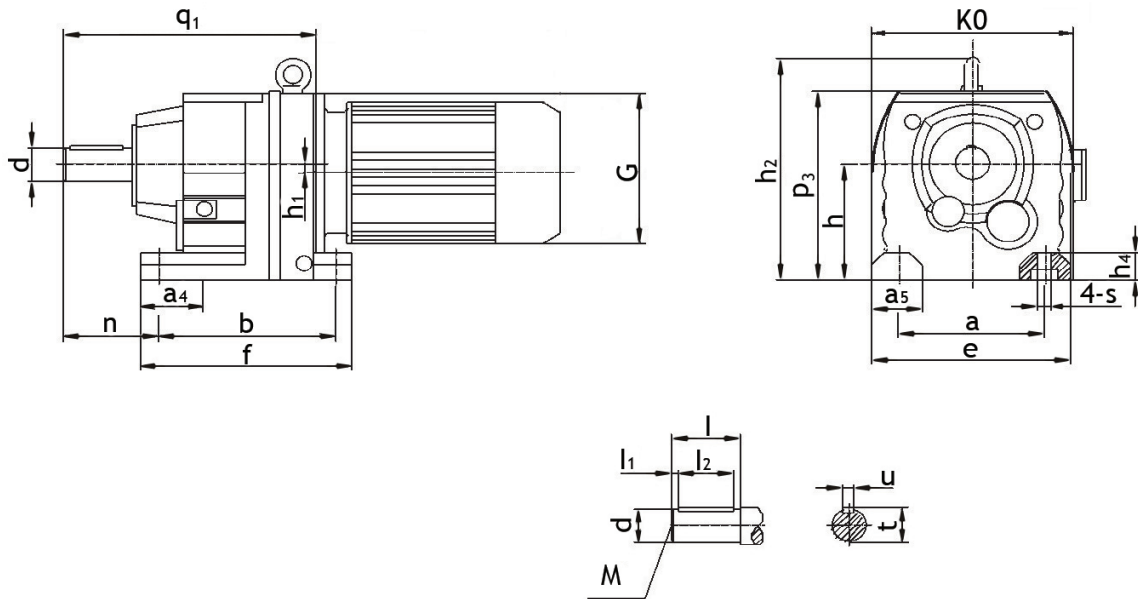

Model	$q_1$ $e$	$d$ $s$	$n$ $h_4$	$a_4$ $KO$	$b$ $l$	$f$ $l_1$	$h_1$ $l_2$	$p_3$ $M$	$h$ $u$	$a_5$ $t$	$a$ $h_2$	$G$
B-R..17	162 135	Ø 20k6 Ø 9	58 12	28 140	110 40	131 4	0 32	134 M6	75 <sub>-0.5</sub> 6	25 22.5	110 /	Ø 120
B-R..27	193 145	Ø 25k6 Ø 9	75 18	27 151	130 50	152 3.5	3.4 40	147 M10	90 <sub>-0.5</sub> 8	32 28	110 /	Ø 120
B-R..37	201 145	Ø 25k6 Ø 9	75 18	40 161	130 50	160 3.5	10.1 40	151 M10	90 <sub>-0.5</sub> 8	35 28	110 /	Ø 120
B-R..47	235 170	Ø 30k6 Ø 13.5	90 24	50 178	165 60	195 3.5	14 50	187 M10	115 <sub>-0.5</sub> 8	42 33	135 /	Ø 160
B-R..57	257 190	Ø 35k6 Ø 13.5	100 24	60 202	165 70	200 7	11.2 56	187 M12	115 <sub>-0.5</sub> 10	55 38	135 /	Ø 160
B-R..67	280 210	Ø 35k6 Ø 14	100 30	60 215	195 70	235 7	20.7 56	212 M12	130 <sub>-0.5</sub> 10	60 38	150 243	Ø 160
B-R..77	300 230	Ø 40k6 Ø 17.5	115 30	60 235	205 80	245 5	15.9 70	228 M16	140 <sub>-0.5</sub> 12	60 43	170 269	Ø 200
B-R..87	372 290	Ø 50k6 Ø 17.5	140 45	90 297	260 100	310 10	12.6 80	295 M16	180 <sub>-0.5</sub> 14	75 53.5	215 345	Ø 250
B-R..97	440 340	Ø 60m6 Ø 22	160 55	100 348	310 120	365 5	10.2 110	368 M20	225 <sub>-0.5</sub> 18	90 64	250 418	Ø 300
B-R..107	495 400	Ø 70m6 Ø 26	185 65	125 409	370 140	440 7.5	20.4 125	408 M20	250 <sub>-0.5</sub> 20	110 74.5	290 475	Ø 350
B-R..137	589 450	Ø 90m6 Ø 33	220 70	130 458	410 170	490 5	25.1 160	495 M24	315 <sub>-1</sub> 25	110 95	340 562	Ø 400
B-R..147	695 530	Ø 110m6 Ø 39	260 80	150 540	500 210	590 15	33.4 180	565 M24	355 <sub>-1</sub> 28	150 116	380 637	Ø 450
B-R..167	790 660	Ø 120m6 Ø 39	270 100	160 670	580 210	670 5	59.9 200	675 M24	425 <sub>-1</sub> 32	160 127	500 749	Ø 550