

MOUNTING DIMENSIONS

B-RF..17~167

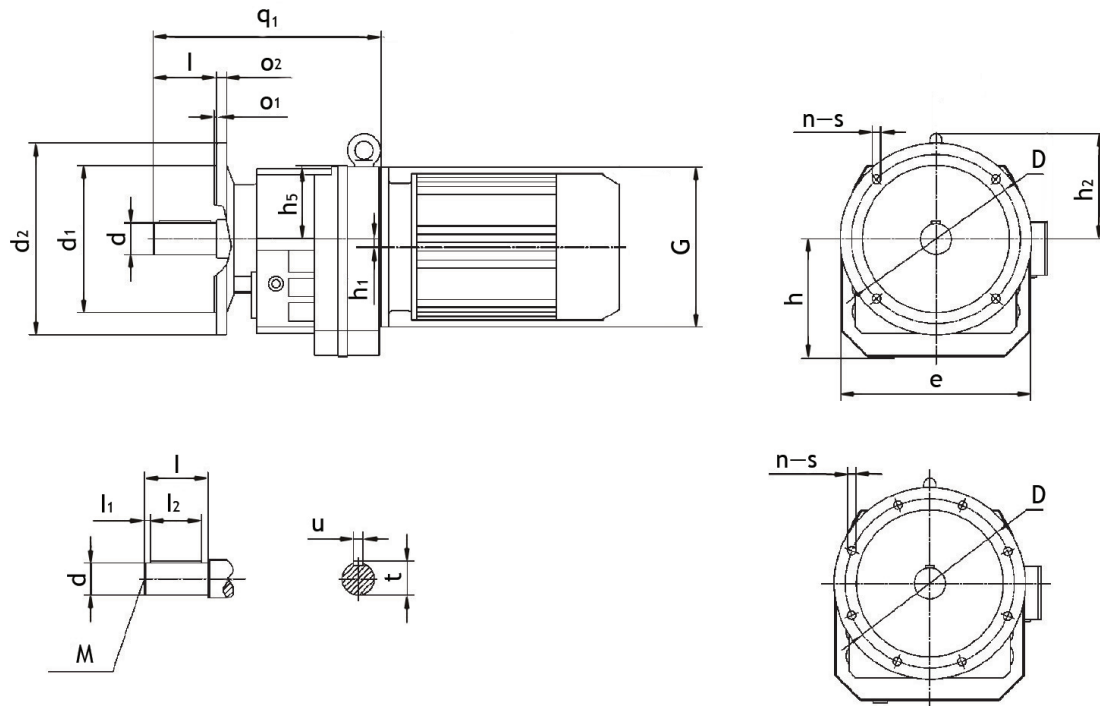

Model	d	d ₂	o ₂	o ₁	s	d ₁	D	n	q ₁ l	h ₅ l ₁	h ₁ l ₂	h M	e u	h ₂ t	G
B-RF..17	Ø 20k6	Ø 120 Ø 140	8 9	3 3	Ø 6.5 Ø 8.5	Ø 80j6 Ø 95j6	Ø 100 Ø 115	4 4	170 40	59 4	/ 32	76 M6	130 6	/ 22.5	Ø 120
B-RF..27	Ø 25k6	Ø 120 Ø 140 Ø 160	8 8 10	3 3 3.5	Ø 6.5 Ø 8.5 Ø 8.5	Ø 80j6 Ø 95j6 Ø 110j6	Ø 100 Ø 115 Ø 130	4 4 4	199 50	57 3.5	3.4 40	92 M10	142 8	/ 28	Ø 120
B-RF..37	Ø 25k6	Ø 120 Ø 160 Ø 200	8 10 12	3 3.5 3.5	Ø 6.5 Ø 9 Ø 11	Ø 80j6 Ø 110j6 Ø 130j6	Ø 100 Ø 130 Ø 165	4 4 4	207 50	61 3.5	10.1 40	94 M10	161 8	/ 28	Ø 120
B-RF..47	Ø 30k6	Ø 140 Ø 160 Ø 200	10 10 12	3 3.5 3.5	Ø 9 Ø 9 Ø 11	Ø 95j6 Ø 110j6 Ø 130j6	Ø 115 Ø 130 Ø 165	4 4 4	235 60	72 3.5	14 50	118 M10	178 8	/ 33	Ø 160
B-RF..57	Ø 35k6	Ø 160 Ø 200 Ø 250	10 12 15	3.5 3.5 4	Ø 9 Ø 11 Ø 13.5	Ø 110j6 Ø 130j6 Ø 180j6	Ø 130 Ø 165 Ø 215	4 4 4	257 70	72 7	11.2 56	121 M12	202 10	/ 38	Ø 160
B-RF..67	Ø 35k6	Ø 200 Ø 250	12 15	3.5 4	Ø 11 Ø 13.5	Ø 130j6 Ø 180j6	Ø 165 Ø 215	4 4	280 70	82 7	20.7 56	134 M12	215 10	113 38	Ø 160
B-RF..77	Ø 40k6	Ø 250 Ø 300	15 18.5	4 4	Ø 13.5 Ø 13.5	Ø 180j6 Ø 230j6	Ø 215 Ø 265	4 4	300 80	88 5	15.9 70	144 M16	235 12	129 43	Ø 200
B-RF..87	Ø 50k6	Ø 300 Ø 350	16 18	4 5	Ø 13.5 Ø 17.5	Ø 230j6 Ø 250h6	Ø 265 Ø 300	4 4	372 100	115 10	12.6 80	184 M16	297 14	165 53.5	Ø 250
B-RF..97	Ø 60m6	Ø 350 Ø 450	18 22	5 5	Ø 17.5 Ø 17.5	Ø 250h6 Ø 350h6	Ø 300 Ø 400	4 8	440 120	144 5	10.2 110	230 M20	348 18	193 64	Ø 300
B-RF..107	Ø 70m6	Ø 350 Ø 450	20 22	5 5	Ø 17.5 Ø 17.5	Ø 250h6 Ø 350h6	Ø 300 Ø 400	4 8	495 140	158 7.5	20.4 125	255 M20	409 20	224 74.5	Ø 350
B-RF..137	Ø 90m6	Ø 450 Ø 550	22 25	5 5	Ø 17.5 Ø 17.5	Ø 350h6 Ø 450h6	Ø 400 Ø 500	8 8	589 170	180 5	25.1 160	320 M24	458 25	247 95	Ø 400
B-RF..147	Ø 110m6	Ø 450 Ø 550	22 25	5 5	Ø 17.5 Ø 17.5	Ø 350h6 Ø 450h6	Ø 400 Ø 500	8 8	695 210	210 15	33.4 180	361 M24	540 28	285 116	Ø 450
B-RF..167	Ø 120m6	Ø 550 Ø 660	25 28	5 6	Ø 17.5 Ø 22	Ø 450h6 Ø 550h6	Ø 500 Ø 600	8 8	790 210	250 5	59.9 200	430 M24	670 32	324 127	Ø 550