

## MOUNTING DIMENSIONS

## B-FH..37~157

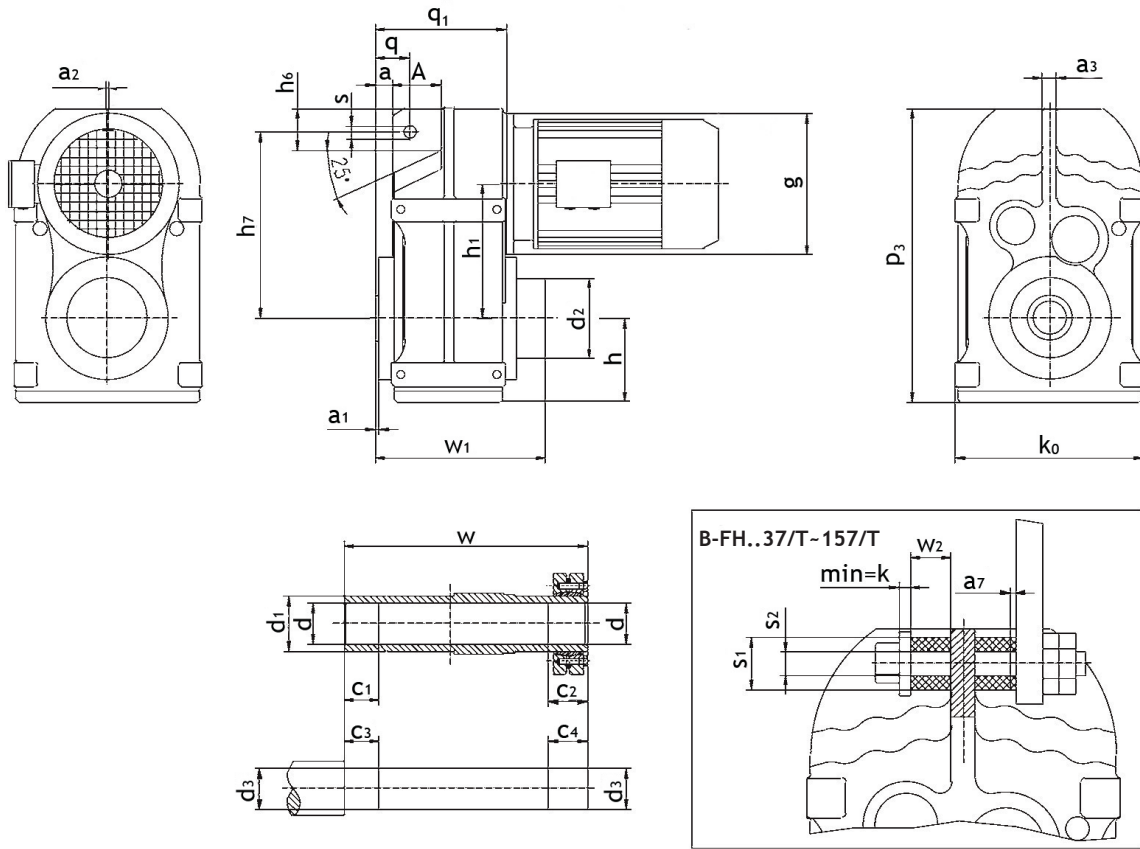

Model	$q_1$	$h$	$h_7$	$w$	$c_2$	$c_3$	$q$	$d_2$	$d$	$a$	$s$	$a_3$	$s_1$	$k$	$a_7$
	$P_3$	$h_1$	$h_6$	$w_1$	$c_1$	$c_4$	$A$	$d_1$	$d_3$	$a_1$	$a_2$	$k_0$	$s_2$	$w_2$	$g$
B-FH..37	110 252	76 112	158 30	146 155	31 20	25 36	31.5 46	Ø 75 Ø 45	Ø 30H7 Ø 30h6	15 0.5	Ø 14 /	12 165	Ø 40 Ø 12.5 <sup>+0.5</sup>	5 20	1 Ø 120
B-FH..47	133 269	77 128.1	170 22	177 184	32 20	25 37	32 64	Ø 83 Ø 50	Ø 35H7 Ø 35h6	12 1	Ø 14 /	12 180	Ø 40 Ø 12.5 <sup>+0.5</sup>	5 20	1.8 Ø 120
B-FH..57	150 317	93 136	198 31	195 200	26 20	25 31	40.5 60	Ø 83 Ø 55	Ø 40H7 Ø 40h6	19.5 1	Ø 14 /	14 200	Ø 40 Ø 12.5 <sup>+0.5</sup>	5 20	2.4 Ø 160
B-FH..67	161 343	97 159.5	218 40	208 215.5	38 20	25 43	41 65	Ø 93 Ø 55	Ø 40H7 Ø 40h6	21 1	Ø 14 /	16 212	Ø 40 Ø 12.5 <sup>+0.5</sup>	5 20	3 Ø 160
B-FH..77	193 426	121 200	278 49	241 249	36 30	35 41	50 69	Ø 114 Ø 70	Ø 50H7 Ø 50h6	28 1	Ø 22 /	20 270	Ø 60 Ø 21 <sup>+0.5</sup>	10 30	3.2 Ø 200
B-FH..87	224 531	152 246.7	346 57	281 291	41 40	45 46	62 79	Ø 159 Ø 85	Ø 65H7 Ø 65h6	32 1	Ø 22 /	26 330	Ø 60 Ø 21 <sup>+0.5</sup>	10 30	4.5 Ø 250
B-FH..97	274 623	178 285	395 88	345 357	55 50	55 60	70 104	Ø 174 Ø 95	Ø 75H7 Ø 75h6	34 1	Ø 26 /	30 400	Ø 80 Ø 25 <sup>+0.5</sup>	12 40	5 Ø 300
B-FH..107	312 717	200 332.4	485 108	405 420	65 60	70 75	88 100	Ø 200 Ø 118	Ø 95H7 Ø 95h6	57 2.5	Ø 26 /	36 450	Ø 80 Ø 25 <sup>+0.5</sup>	12 40	6 Ø 350
B-FH..127	373 856	236 382.6	550 108	485 502	85 70	80 95	110 125	Ø 233 Ø 135	Ø 105H7 Ø 105h6	66 2.5	Ø 33 10	40 530	Ø 100 Ø 32 <sup>+0.5</sup>	15 60	9 Ø 450
B-FH..157	455 1021	286 447	660 170	580 598	90 80	90 100	150 140	Ø 275 Ø 155	Ø 125H7 Ø 125h6	98 7	Ø 33 15	45 660	Ø 120 Ø 32 <sup>+0.5</sup>	15 60	9 Ø 550